

# ギアドモータ \*外形図・特性表\*

## TP-3640-HM・PHMシリーズ



HM



PHM

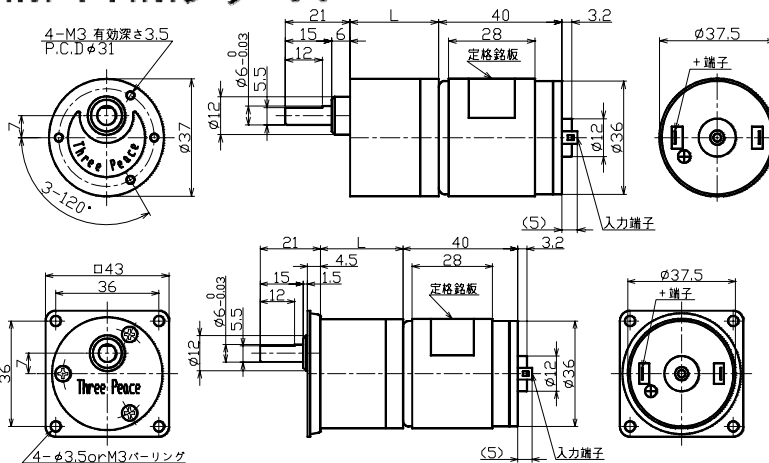

MOTOR  
φ36mm

GEAR  
φ37mm  
□43mm

ドライバ  
TPDR-6

RoHS  
対応品

アタッチメント

### ●ギアヘッド単体性能表

ギア名称	減速比	ギア 段数	L寸法 mm	許容トルク		瞬時最大負荷		許容ラジアル荷重		許容スラスト荷重	
				mN-m	kg·cm	mN-m	kg·cm	N	kgf	N	kgf
HM・PHM	5~10	2	23.8	98	1	147	1.5	9.8	1	6.86	0.7
	12.5~30	3	26.3	196	2	294	3				
	36~90	4	28.8	294	3	441	4.5				
	100			588	6	882	9				
	120~300	5	31.3								
	360~1000	6	33.8								

### ●ギアドモータ特性表

#### TP-3640B-KG-PG-KM-PM-HM-PHM(24V)

減速比	5 10 15 18 25 30 36 50 60 75 100 120 150 200 250 300 500 750 1000																			
	回転数	980	490	327	272	196	163	136	98	81.7	65.3	49	40.8	32.7	24.5	19.6	16.3	9.8	6.53	4.9
無負荷	電流	65	65	65	65	65	65	65	65	65	65	65	65	65	65	65	65	65	65	65
	電流	883	436	288	241	175	148	122	89	75.4	61.3	44.5	37.4	30.5	23.3	18.8	15.8	9.58	6.43	4.84
定格 負荷	電流	290	318	335	325	315	273	306	273	238	204	273	257	219	180	157	142	116	99	91
	mN-m	39.2	88.2	127	147	196	196	245	294	294	294	588	588	588	588	588	588	588	588	588
定格 トルク	kg·cm	0.4	0.9	1.3	1.5	2	2	2.5	3	3	3	6	6	6	6	6	6	6	6	6

#### TP-3640C-KG-PG-KM-PM-HM-PHM(24V)

減速比	5 10 15 18 25 30 36 50 60 75 100 120 150 200 250 300 500 750 1000																			
	回転数	1441	720	480	400	288	240	200	144	120	96	72	60	48	36	28.8	24	14.4	9.6	7.2
無負荷	電流	85	85	85	85	85	85	85	85	85	85	85	85	85	85	85	85	85	85	85
	電流	1314	657	433	361	266	224	182	135	114	91.9	67.3	56.4	45.7	34.7	28	23.4	14.2	9.5	7.14
定格 負荷	電流	474	474	517	517	431	373	485	373	325	277	373	351	298	245	213	192	156	132	121
	mN-m	49	98	147	176	196	196	294	294	294	294	588	588	588	588	588	588	588	588	588
定格 トルク	kg·cm	0.5	1	1.5	1.8	2	2	3	3	3	3	6	6	6	6	6	6	6	6	6

#### TP-3640E-KG-PG-KM-PM-HM-PHM(12V)

減速比	5 10 15 18 25 30 36 50 60 75 100 120 150 200 250 300 500 750 1000																			
	回転数	1019	510	340	283	204	170	142	102	84.9	67.9	51	42.5	34	25.5	20.4	17	10.2	6.79	5.1
無負荷	電流	130	130	130	130	130	130	130	130	130	130	130	130	130	130	130	130	130	130	130
	電流	906	446	294	247	179	152	125	91.5	77.7	63.3	45.7	38.4	31.4	24	19.5	16.3	9.93	6.68	5.03
定格 負荷	電流	574	630	665	644	624	542	606	542	473	404	542	511	435	358	313	282	232	198	181
	mN-m	39.2	88.2	127	147	196	196	245	294	294	294	588	588	588	588	588	588	588	588	588
定格 トルク	kg·cm	0.4	0.9	1.3	1.5	2	2	2.5	3	3	3	6	6	6	6	6	6	6	6	6

回転方向	CCW	CW	CCW	CW	CCW
段数	2	3	4	5	6
質量	235	240	245	250	255

単位:回転数[r/min] 電流[mA] 質量[g]

※ 無負荷・定格電流は、typ値となります。

※ 回転方向:モータの+端子に+を印加した場合の回転方向です。(モータ取付面から見た場合。)CW:時計方向 CCW:半時計方向

●用途..... ゲーム機 ATM 金銭機械 ミニラボ コインホッパー 券売機 ドアロック カッター 電動カーテン

防犯カメラ ブラインド 紙幣計数機 カード搬送 バス運賃箱 印刷機 オイルポンプ

スリーピース株式会社 営業部  
TEL:03-5807-3051 FAX:03-3831-7727  
URL :http://www.three-peace.com  
E-mail:eigy@three-peace.com

●本カタログに掲載されております製品ならびに製品仕様は、予告なしに変更する場合があります。  
●本カタログに掲載されておりますコンテンツを、弊社の承諾なしに転載および複製することは、固くお断りいたします。  
●弊社製品のコピー品ならびに類似品にはご注意ください。