

ギアドモータ *外形図・特性表*

TP-3546-KM・PMシリーズ



KM



PM

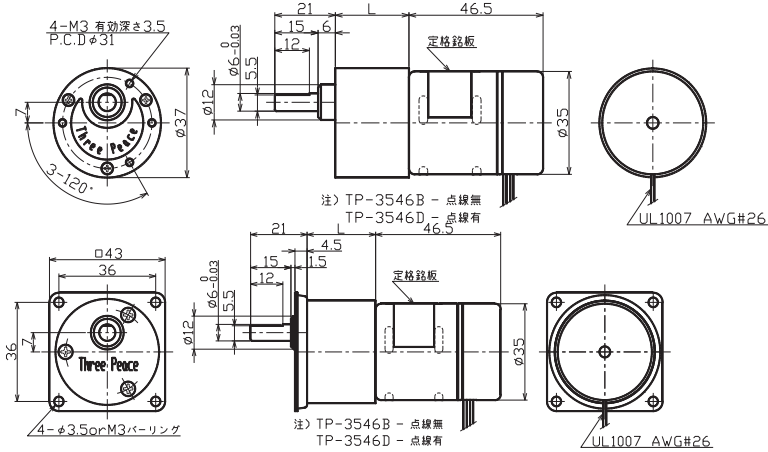

MOTOR
ブラシレス
φ35mm

GEAR
φ37mm
□43mm

ドライバ
内蔵

RoHS
対応品

●ギアヘッド単体性能表

ギア名称	減速比	ギア 段数	L寸法		許容トルク		瞬間最大負荷		許容ラジアル荷重		許容スラスト荷重	
			mm	mm	mN-m	kg·cm	mN-m	kg·cm	N	kgf	N	kgf
KM・PM	5~10	2	23	98	1	147	1.5	9.8	1	6.86	0.7	
	12.5~30	3	25.5	196	2	294	3					
	36~90	4		294	3	441	4.5					
	100		28									
	120~300	5	30.5	588	6	882	9					
	360~1000	6	33									

TP-3546-HM・PHMシリーズ



HM



PHM

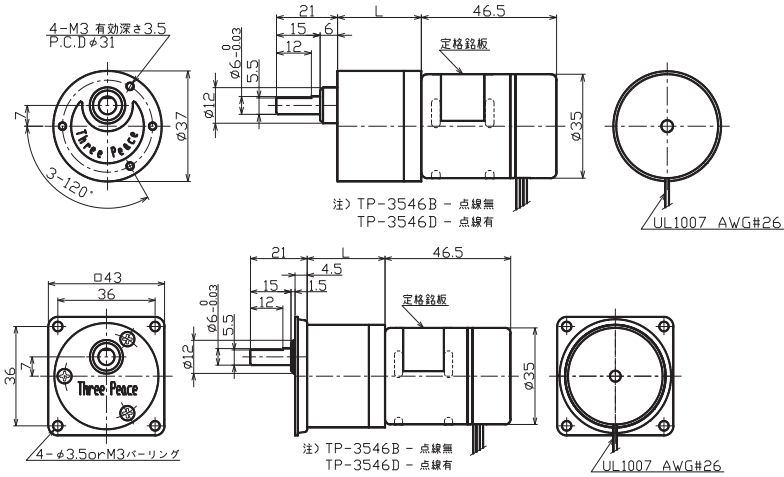

MOTOR
ブラシレス
φ35mm

GEAR
φ37mm
□43mm

ドライバ
内蔵

RoHS
対応品

アタッチメント

●ギアヘッド単体性能表

ギア名称	減速比	ギア 段数	L寸法		許容トルク		瞬間最大負荷		許容ラジアル荷重		許容スラスト荷重	
			mm	mm	mN-m	kg·cm	mN-m	kg·cm	N	kgf	N	kgf
HM・PHM	5~10	2	23.8	98	1	147	1.5	9.8	1	6.86	0.7	
	12.5~30	3	26.3	196	2	294	3					
	36~90	4	28.8	294	3	441	4.5					
	100											
	120~300	5	31.3	588	6	882	9					
	360~1000	6	33.8									

スリーピース株式会社 営業部
TEL:03-5807-3051 FAX:03-3831-7727
URL :http://www.three-peace.com

●本カタログに掲載されております製品ならびに製品仕様は、予告なしに変更する場合があります。
●本カタログに記載されておりますコンテンツを、弊社の承諾なしに転載および複製することは、固くお断りいたします。

ギアドモータ

TU

KP

KG・PG

KM・PM

HM・PHM

KS・PKS

KW・KWR

IG・IGL

IM・IML

CE

CM

DE

SW

LG